

METRICA

MADE TO MEASURE

Point 2 Point 60



Ref. 61260

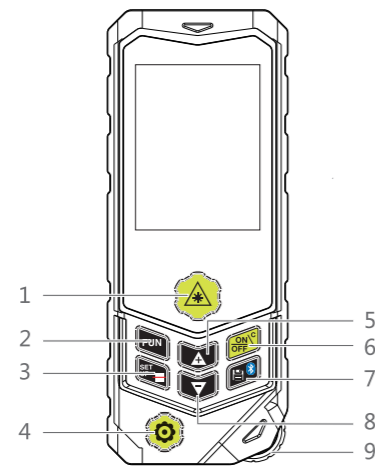

- 1 Laser
- 2 Function
- 3 Set Up/ Visible Line
- 4 Wheel function
- 5 Choice +
- 6 ON/OFF / Clear
- 7 Memory / B.T. Blue Tooth
- 8 Choice -
- 9 Wheel

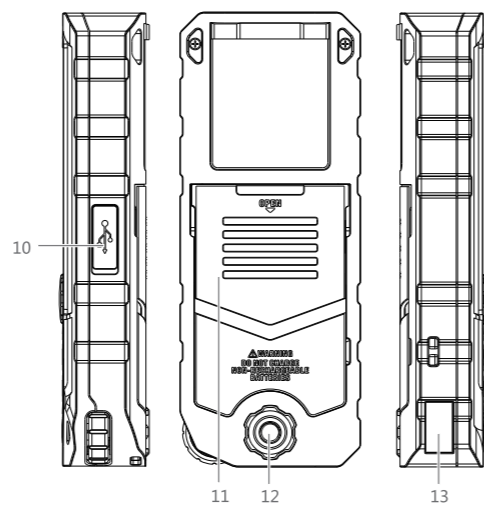

- 10 USB charge
- 11 Battery door
- 12 Thread tripod
- 13 Visible line straight

ON / OFF

- 1 **ON** (2 sec)
- 2 **OFF** (2 sec)

SINGLE MEASUREMENT

- 1 **Laser ON**
- 2 **Measure**
- 3 **CLEAR**

CONTINUOUS MEASUREMENT

- 1 (1X)
- 2 MIN/MAX
- 3 **Stop continuous**

WHEEL MEASUREMENT

- 1 **Wheel ON**
- 2 **Slide**
- 3 **Measure**
- 4 **Wheel ready for new measure**

COMBINED MEASURE

- 1 **FUN (1X)**
- 2 **V (2X)**
- 3 **Laser ON**
- 4 **Wheel ON**

3.507m

STEP 2

- 5 **Wheel ON**

3.728m

STEP 3

- 6 **Laser ON**

2.998m

3.507m
3.728m
2.998m
39.196m

AREA MEASUREMENT

- 1 **FUN (1X)**
- 2 **V (1X)**
- 3 **Laser ON**
- 4 **Measure (2X)**

5.088m
5.104m
25.969m²

VOLUME

- 1 **FUN (1X)**
- 2 **V (2X)**
- 3 **Laser ON**
- 4 **Measure (3X)**

3.507m
3.728m
2.998m
39.196m

PYTHAGORAS (2-POINT)

- 1 **FUN (1X)**
- 2 **V (3X)**
- 3 **Laser ON**
- 4 **Measure (3X)**

11.926m
8.038m
9.810m

PYTHAGORAS (3-POINT) 1

- 1 **FUN (1X)**
- 2 **V (4X)**
- 3 **Laser ON**
- 4 **Measure (3X)**

7.872m
5.130m
6.404m
9.804m

PYTHAGORAS (3-POINT) 2

- 1 **FUN (1X)**
- 2 **V (5X)**
- 3 **Laser ON**
- 4 **Measure (3X)**

7.550m
5.403m
4.262m
2.911m

AUTO LEVEL

- 1 **FUN (1X)**
- 2 **V (6X)**
- 3 **Laser ON**
- 4 **Measure (1X)**

5.246m
3.358m
4.030m

AUTO HEIGHT

- FUN (1X)**
- (7X)**
- Laser ON (1X)**
- Measure (2X)**

3D MEASURING: P2P

- FUN (1X)**
- (8X)**
- Laser ON (1X)**
- Measure (2X)**

STOP! DON'T MOVE, CALIBRATION (6 SEC.)

TRAPEZOID MEASUREMENT

- FUN (1X)**
- (10X)**
- Laser ON (1X)**
- Measure (2X)**

TRIANGLE AREA MEASUREMENT

- FUN (1X)**
- (11X)**
- Laser ON (1X)**
- Measure (3X)**

VISIBLE LINE FUNCTION

SET UP

- (1X)**

SET UP BLUETOOTH

- Bluetooth **Automatic Mode**
- Bluetooth **Manual Mode** (use)
- Bluetooth **OFF**

MEASURING UNIT

meter / foot / inch / ' "

MEASURE REFERENCE

Front Tripod Rear

BOUBBLE

ROTARY SCREEN

ISTRUZIONI DI SICUREZZA:
SI CONSIGLIA DI UTILIZZARE LO STRUMENTO APPOGGIANDOLO SU UN FIANCO. Leggere attentamente le Istruzioni. Il dispositivo potrebbe produrre una scintilla e una leggera polvere o gas e, se esposto ad una forte fonte di calore, causare un'esplosione. Non usare in ambiente infiammabile ed esplosivo. **Non fissare il raggio laser direttamente o tramite lenti, cannocchiali, etc.** Assicurarsi che il laser sia puntato sopra o sotto il livello degli occhi. Non manomettere il dispositivo. **LENTI OTTICHE:** Pulire con un panno morbido pulito o inumidito con acqua distillata. Non utilizzare detersivi aggressivi o soluzioni. **USO CONSENTITO:** Misurazione di distanze. **USO VIETATO:** Uso dello strumento senza istruzioni. Il manuale è parte integrante del dispositivo. Non manomettere lo strumento e non rimuovere le etichette esplicative e di pericolo. Non puntare direttamente verso il sole. Effettuare misurazioni periodiche di prova. In particolare durante e dopo misurazioni importanti. Utilizzare questo prodotto solo come sensore di misurazione, non come dispositivo di controllo. **AVVERTIMENTO:** La possibilità di interferenze con altri dispositivi non può essere totalmente esclusa. Prodotto Laser di Classe 2 in conformità con: •• IEC60825-1: 2007.

***AVVERTENZE SULLA PRECISIONE DELLO STRUMENTO**
 La tolleranza di misura e la capacità di misura dipendono dalle condizioni di luce e dalla superficie del target. Esempi di **fattori sfavorevoli** che possono determinare errori nella misurazione:
 - Superfici non idonee a riflettere correttamente il raggio laser
 - Target riflettente al 100% ma sfondo molto illuminato
 - Vetro, acqua, metalli lucidi
 - Intonaco grezzo, materiali isolanti
 - Superfici ruvide
 - Puntamento del raggio laser in obliquo rispetto al target
 - Misure effettuate in contraluce, elevato tasso di umidità
 - Temperatura <0°C e > 40°C

Tolleranze di misura in condizioni di misura favorevoli: ± [2 + C x D(m)]
 Dove:
 D = Distanza Misurata
 C = Costante di correzione pari a:
 - 0,15 per misure comprese tra 0,10 - 10m
 - 0,20 per misure comprese tra 10 - 30m
 - 0,25 per misure comprese tra 30 - 60m

In **condizioni molto sfavorevoli**, la capacità max di misura può ridursi anche del 50%. **Attenzione: Le misure indirette**, ottenute con elaborazione di formule matematiche che utilizzano misure dirette di lunghezza o di angolo, sono necessariamente meno precise. Sono, tuttavia, un valido aiuto per ottenere in sicurezza e rapidamente un valore stimato. Per valori più accurati, si raccomanda di ripetere le misure col metodo diretto. Per ottenere risultati migliori si raccomanda l'uso di un treppiede professionale, ricordandosi di impostare la partenza della misurazione dalla posizione del filetto sul lato posteriore dello strumento, ove esistente. L'Inclinometro incluso nel dispositivo serve per facilitare l'orientamento del raggio durante la misurazione (tipicamente in orizzontale o in verticale). Non è consigliabile

utilizzare l'inclinometro come un goniometro di precisione.

SAFETY INSTRUCTIONS:
RECOMMENDED TO USE THE INSTRUMENT PLACED ON ITS SIDE. Read the instructions carefully. The device may produce a spark and a slight dust or gas. If exposed to a strong heat source, the device may cause an explosion. Do not use the device in a flammable and explosive environment. Do not stare at the laser beam directly or by means of lenses, telescopes, etc. Make sure that the laser is pointed above or below eye level. Do not tamper with the device. **TOOL CARE - OBJECTIVE LENSES:** Clean with a clean soft cloth or dampened with distilled water. Do not use aggressive detergents or solutions. **PERMITTED USE:** Distance measurement. **PROHIBITED USE:** Use of the instrument without instructions. This manual is an integral part of the device. Do not deactivate the safety systems or remove the explanatory and hazard labels. Do not open the device using tools (screwdrivers, etc.). Do not point directly at the sun. Take periodic test measurements. Especially after the instrument has been subject to abnormal use and before, during and after important measurements. Use this product only as a measuring sensor, not as a monitoring device. **WARNING:** Dispose of the product properly in accordance with the national regulations in force in your country. The possibility of interference with other devices cannot be totally excluded. Class 2 laser product in accordance with: •• IEC60825-1: 2007.

***WARNINGS ABOUT THE ACCURACY OF THE INSTRUMENTS**
 The tolerance and measurement capability depend on the light conditions and the target surface. Examples of **unfavorable factors** that can lead to measurement errors:
 - Surfaces are not suitable for correctly reflecting the laser beam
 - 100% reflective target but very bright background
 - Glass, water, polished metals
 - Raw plaster, insulating materials
 - Rough surfaces
 - Orienting the laser beam at an angle to the target
 - Measurements against the light, high humidity
 - Temperature <0°C and > 40°C

Measurement tolerances under favourable measurement conditions: ± [2 + C x D(m)].
 Where:
 D = Measured distance
 C = Correction constant equal to:
 - 0.15 for measurements between 0.10 and 10 m
 - 0.20 for measurements between 10 and 30 m
 - 0.25 for measurements between 30 and 60 m

Under **very unfavourable conditions**, the maximum measuring capacity can be reduced by up to 50%. **Caution: Indirect measurements**, obtained by processing mathematical formulae using direct length or angle measurements, are necessarily less accurate. They are, however, a valuable aid in obtaining an estimated value quickly and safely. For more precise values, it is recommended to repeat the measurements using the direct method.

For best results, we recommend the use of a professional tripod, remembering to start the measurement from the position of the thread on the back of the instrument, if it has one. The inclinometer included in the instrument is used to facilitate the orientation of the beam during the measurement (usually horizontal or vertical). It is not recommended to use the inclinometer as a precision goniometer.

CONSIGNES DE SÉCURITÉ:
IL EST CONSEILLÉ D'UTILISER L'INSTRUMENT PLACÉ SUR LE CÔTÉ. Lisez attentivement les instructions. L'appareil peut produire une étincelle et une légère poussière ou un léger gaz. En cas d'exposition à une source de chaleur forte, l'appareil peut provoquer une explosion. Ne pas utiliser l'appareil dans un environnement inflammable et explosif. Ne fixez pas le faisceau Laser directement ou à l'aide de lentilles, de télescopes, etc. Assurez-vous que le laser est pointé au-dessus ou au-dessous du niveau des yeux. Ne manipulez pas l'appareil. **ENTRETIEN DE L'OUTIL - LENTILLES D'OBJECTIF :** Nettoyer avec un chiffon propre et doux ou humidifié avec de l'eau distillée. Ne pas utiliser de détergents ou de solutions agressives. **UTILISATION AUTORISÉE :** Mesure de distance. **UTILISATION NON AUTORISÉE :** Utilisation de l'appareil sans instructions. Ce manuel fait partie intégrante de l'appareil. Ne désactivez pas les systèmes de sécurité et ne retirez pas les étiquettes explicatives et les étiquettes de danger. N'ouvrez pas l'appareil à l'aide d'outils (tournevis, etc.). Ne pointez pas directement vers le soleil. Effectuez des mesures d'essai périodiques. Surtout après une utilisation anormale de l'appareil et avant, pendant et après des mesures importantes. Utilisez ce produit uniquement comme capteur de mesure et non comme appareil de surveillance. **AVERTISSEMENT :** Éliminer le produit conformément à la réglementation nationale en vigueur dans votre pays. La possibilité d'interférences avec d'autres appareils ne peut être totalement exclue. Appareil laser de classe 2 conforme à la norme: •• IEC60825-1: 2007.

***AVERTISSEMENTS CONCERNANT L'EXACTITUDE DES INSTRUMENTS**
 La tolérance et la capacité de mesure dépendent des conditions de lumière et de la surface de la cible. Exemples de **facteurs défavorables** qui peuvent entraîner des erreurs de mesure:
 - Les surfaces ne sont pas adaptées pour réfléchir correctement le faisceau laser
 - Cible 100 % réfléchissante mais fond très lumineux
 - Verre, eau, métaux polis
 - Plâtre brut, matériaux isolants
 - Surfaces rugueuses
 - Orientation du faisceau Laser selon un angle par rapport à la cible
 - Mesures en contre-jour, taux d'humidité élevé
 - Température <0°C et > 40°C

Tolérances de mesure dans des conditions de mesure favorables: ± [2 + C x D(m)].
 Où:
 D = Distance mesurée
 C = Constante de correction égale à:
 - 0,15 pour les mesures comprises entre 0,10 et 10 m
 - 0,20 pour les mesures comprises entre 10 et 30 m
 - 0,25 pour les mesures comprises entre 30 et 60 m

Dans des **conditions très défavorables**, la capacité de mesure maximale peut être

réduite jusqu'à 50%. **Attention: les mesures indirectes**, obtenues par le traitement de formules mathématiques utilisant des mesures directes de longueur ou d'angle, sont nécessairement moins précises. Ils constituent toutefois une aide précieuse pour obtenir rapidement et en toute sécurité une valeur estimée. Pour des valeurs plus précises, il est recommandé de répéter les mesures par la méthode directe. Pour obtenir les meilleurs résultats, nous recommandons l'utilisation d'un trépied professionnel, en n'oubliant pas de commencer la mesure à partir de la position du filetage sur la face arrière de l'instrument, si celui-ci en possède un. L'inclinomètre inclus dans l'appareil sert à faciliter l'orientation du faisceau pendant la mesure (généralement horizontale ou verticale). Il n'est pas conseillé d'utiliser l'inclinomètre comme goniomètre de précision.

SICHERHEITSHINWEISE:
ES IST RATSAM, DAS GERÄT SEITLICH ZU PLATZIEREN. Lesen Sie die Anleitung sorgfältig durch. Die Vorrichtung kann einen Funken und einen leichten Staub oder Gas erzeugen. Wenn das Gerät einer starken Wärmequelle ausgesetzt ist, kann es eine Explosion verursachen. Verwenden Sie das Gerät nicht in einer brennbaren und explosiven Umgebung. Starren Sie nicht direkt oder mit Hilfe von Linsen, Teleskopen usw. auf den Laserstrahl. Achten Sie darauf, dass der Laser über oder unter der Augenhöhe ausgerichtet ist. Das Gerät darf nicht manipuliert werden. **WERKZEUGPFLEGE - OBJEKTIVLINSEN:** Mit einem sauberen, weichen Tuch reinigen oder mit destilliertem Wasser befeuchten. Verwenden Sie keine aggressiven Reinigungsmittel oder Lösungen. **ERLAUBTE VERWENDUNG:** Distanzmessung. **VERBOTENE NUTZUNG:** Gebrauch des Gerätes ohne Anleitung. Diese Anleitung ist integraler Bestandteil des Gerätes. Deaktivieren Sie nicht die Sicherheitssysteme und entfernen Sie nicht die erklärenden und Gefahrenhinweise. Öffnen Sie das Gerät nicht mit Werkzeugen (Schraubendreher, etc.). Zeigen Sie nicht direkt auf die Sonne. Führen Sie regelmäßige Testmessungen durch. Dies gilt insbesondere, wenn das Gerät einer abnormalen Nutzung ausgesetzt war und vor, während und nach wichtigen Messungen. Verwenden Sie dieses Produkt nur als Messsensor, nicht als Überwachungsgerät. **WARNUNG:** Entsorgen Sie das Produkt ordnungsgemäß gemäß den in Ihrem Land geltenden nationalen Vorschriften. Die Möglichkeit von Störungen anderer Geräte kann nicht vollständig ausgeschlossen werden. Laserprodukt der Klasse 2 nach: •• IEC60825-1: 2007.

***WARNUNGEN ZUR MESSGENAUIGKEIT**
 Toleranz und Messfähigkeit hängen von den Lichtverhältnissen und der Zieloberfläche ab. Beispiele für **ungünstige Faktoren**, die zu Messfehlern führen können:
 - Die Oberflächen sind nicht geeignet, den Laserstrahl korrekt zu reflektieren
 - 100% reflektierendes Ziel, aber sehr heller Hintergrund
 - Glas, Wasser, polierte Metalle
 - Rohputz, Dämmstoffe
 - Raue Oberflächen
 - Ausrichtung des Laserstrahls in einem Winkel zum Ziel
 - Messungen bei Gegenlicht, hohe Luftfeuchtigkeit
 - Temperatur <0°C und > 40°C

Mess toleranzen unter günstigen Messbedingungen: ± [2 + C x D(m)].
 Wo:

D = Gemessene Entfernung
 C = Korrekturkonstante gleich:
 - 0,15 für Messungen zwischen 0,10 und 10 m
 - 0,20 für Messungen zwischen 10 und 30 m
 - 0,25 für Messungen zwischen 30 und 60 m

Unter sehr ungünstigen Bedingungen kann die maximale Messkapazität um bis zu 50 % reduziert werden. **Vorsicht: Indirekte Messungen**, die durch die Verarbeitung mathematischer Formeln unter Verwendung direkter Längen- oder Winkelmessungen erhalten werden, sind zwangsläufig weniger genau. Sie sind jedoch eine wertvolle Hilfe, um schnell und sicher einen Schätzwert zu erhalten. Für genauere Werte wird empfohlen, die Messungen mit der direkten Methode zu wiederholen. Um beste Ergebnisse zu erzielen, empfehlen wir die Verwendung eines professionellen Stativs. Denken Sie daran, die Messung von der Position des Gewindes auf der Rückseite des Instruments aus zu beginnen, falls es eines hat. Der im Instrument enthaltene Neigungsmesser wird verwendet, um die Orientierung des Strahls während der Messung zu erleichtern (normalerweise horizontal oder vertikal). Es wird nicht empfohlen, den Neigungsmesser als Präzisionsgoniometer zu verwenden.

INSTRUCCIONES DE SEGURIDAD:
ES ACONSEJABLE UTILIZAR EL INSTRUMENTO COLOCADO DE UN LADO. Lea atentamente las instrucciones. El dispositivo puede producir una chispa y un ligero polvo o gas. Si se expone a una fuente de calor fuerte, el dispositivo puede causar una explosión. No utilice el aparato en un entorno inflamable y explosivo. No mire el rayo láser directamente o por medio de lentes, telescopios, etc. Asegúrese de que el láser esté apuntando por encima o por debajo del nivel de los ojos. No manipule el dispositivo. **CUIDADO DE LAS HERRAMIENTAS - LENTES OBJETIVAS:** Limpiar con un paño suave y limpio o humedecido con agua destilada. No utilice detergentes o soluciones agresivas. **USO PERMITIDO:** Medición de distancias. **USO PROHIBIDO:** Uso del instrumento sin instrucciones. Este manual es parte integrante del dispositivo. No desactive los sistemas de seguridad ni retire las etiquetas explicativas y de peligro. No abra el aparato con herramientas (destornilladores, etc.). No apunte directamente al sol. Realice mediciones de prueba periódicas. Especialmente después de que el instrumento haya sido sometido a un uso anormal y antes, durante y después de mediciones importantes. Use este producto sólo como un sensor de medición, no como un dispositivo de monitoreo. **ADVERTENCIA:** Deseche el producto correctamente de acuerdo con la normativa nacional vigente en su país. No se puede excluir totalmente la posibilidad de interferencias con otros dispositivos. Producto Laser de clase 2 según: •• IEC60825-1: 2007.

***ADVERTENCIAS SOBRE LA PRECISIÓN DE LOS INSTRUMENTOS**
 La tolerancia y la capacidad de medición dependen de las condiciones de luz y de la superficie del objeto. Ejemplos de **factores desfavorables** que pueden conducir a errores de medición:
 - Las superficies no son aptas para reflejar correctamente el rayo láser
 - Objetivo 100% reflectante pero fondo muy brillante
 - Vidrio, agua, metales pulidos
 - Yeso crudo, materiales aislantes

- Superficies rugosas
 - La orientación del rayo láser en un ángulo con el objetivo
 - Medidas de contraluz, alta humedad
 - Temperatura <0°C y > 40°C

Tolerancias de medición en condiciones de medición favorables: ± [2 + C x D(m)].
 Donde:
 D = Distancia medida
 C = Constante de corrección igual a:
 - 0,15 para mediciones entre 0,10 y 10 m
 - 0,20 para mediciones entre 10 y 30 m
 - 0,25 para mediciones entre 30 y 60 m

En **condiciones muy desfavorables**, la capacidad máxima de medición puede reducirse hasta en un 50%. **Precaución: Las mediciones indirectas**, obtenidas mediante el procesamiento de fórmulas matemáticas utilizando mediciones directas de longitudes o ángulos, son necesariamente menos precisas. Sin embargo, son una ayuda valiosa para obtener un valor estimado de forma rápida y segura. Para obtener valores más precisos, se recomienda repetir las mediciones utilizando el método directo. Para obtener mejores resultados, recomendamos el uso de un trípode profesional, recordando comenzar la medición desde la posición del hilo en la parte posterior del instrumento, si lo tiene. El inclinómetro incluido en el instrumento se utiliza para facilitar la orientación del rayo durante la medición (generalmente horizontal o vertical). No se recomienda utilizar el inclinómetro como goniómetro de precisión.

SPECIFICATION

Measuring Range(m)	0,2-60 m
Measuring accuracy	± [2 + C x D(m)] mm *
Wheel Measurement Accuracy	5‰
Display Screen	2.4 inch HD colored screen
Tilt Accuracy	±(0.3°+0.1°+0.01°D)
Measuring Reference	Front/Tripod/Rear
Measuring Unit	m / ft / in / ft+in
Memory	50 values
Auto Power off	After 180s of inactivity
Protection Class	IP65
Laser Class	Class 2
Laser Type	630-670nm, < 1mW
Battery Type	Powered by 3xAAA battery (NI-MH rechargeable battery)
Charging Interface	USB-C
Operating Temperature	0°C~+40°C (32°F~+104°F)
Storage Temperature	-10°C~60°C (14°F~140°F)
Size(mm)	137x55x26
Weight(g)	132

Importato e distribuito da:
 Metrica S.p.A. - Italy
 Via Grandi 18 - 20097 San Donato
 www.metrca.it